



GL8

MEZZANINE FLOOR

GL8 - la plateforme à grande portée modulaire et flexible.

GL8 - the modular, flexible long-span mezzanine floor.

Le système GL8 est constitué d'un ensemble modulaire de composants conçus et fabriqués pour composer des plateformes à grande portée, jusqu'à 8 mètres, c'est-à-dire avec des distances particulièrement importantes entre les colonnes pour permettre de travailler dans les espaces en dessous sans obstacles. Il permet également d'augmenter l'espace de stockage en optimisant la hauteur. La plateforme GL8 présente des caractéristiques particulières de solidité et de rigidité et est toujours conçue dans le respect des normes en vigueur. Tous les composants sont standard afin de garantir une conception rapide et une installation facile. La modularité permet de modifier et d'étendre la structure, en l'adaptant à toute nouvelle exigence.

The GL8 system is a modular set of components designed and manufactured for assembling long-span mezzanine floors of up to eight metres, where the large distance between columns enables unobstructed access and free movements. It also allows the storage area to be increased optimizing the available space in height. The GL8 mezzanine floor is designed to be very solid and sturdy, always in accordance with legislation in force. All components are supplied as standard to allow for a quick design process and easy installation. Thanks to its modular design, the structure can be modified and extended to meet new requirements.



250

Acier de construction de 2, 3 ou 4 mm d'épaisseur
Structural steel in 2, 3 or 4 mm thickness



300

Acier de construction de 3 ou 4 mm d'épaisseur
Structural steel in 3 or 4 mm thickness

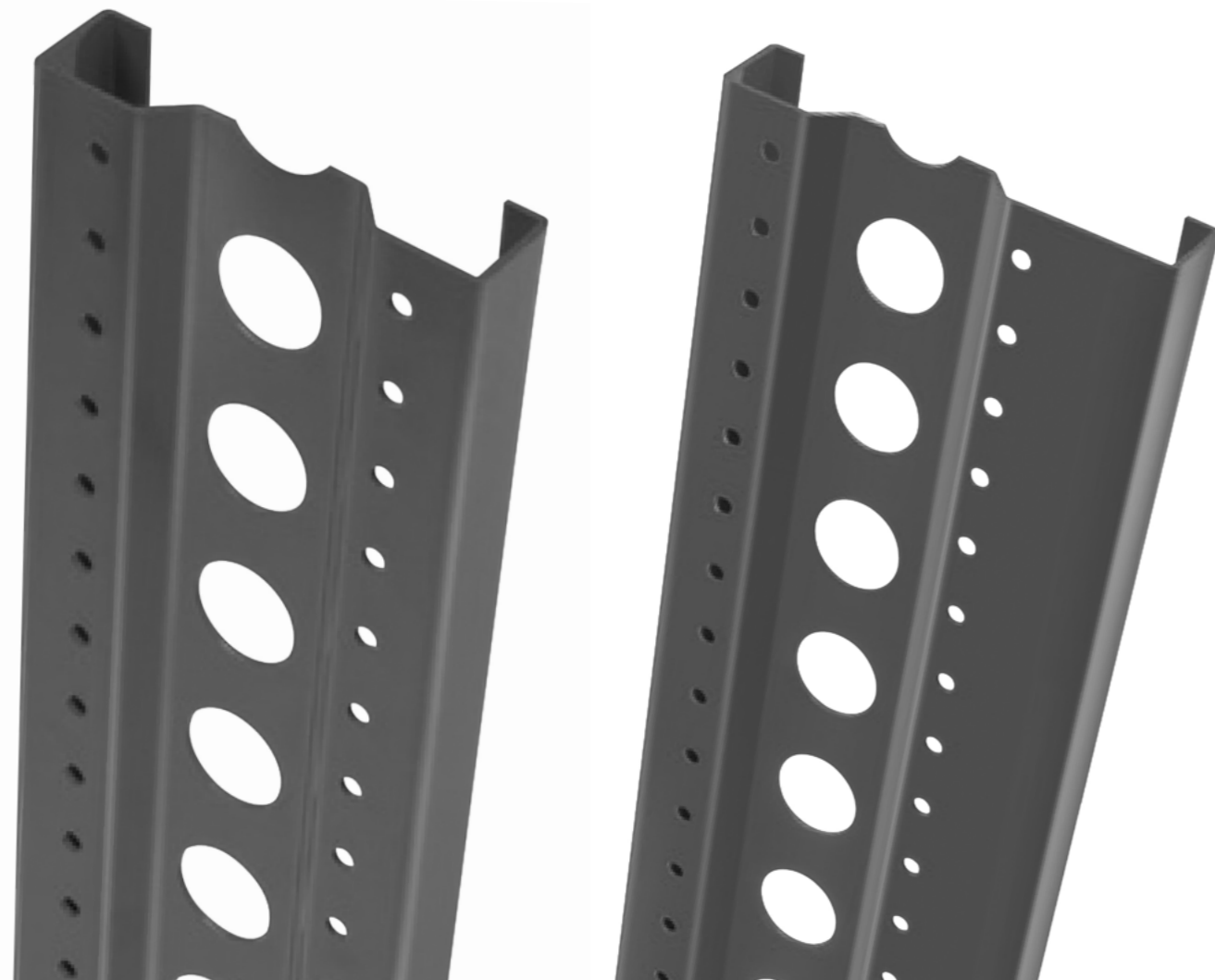

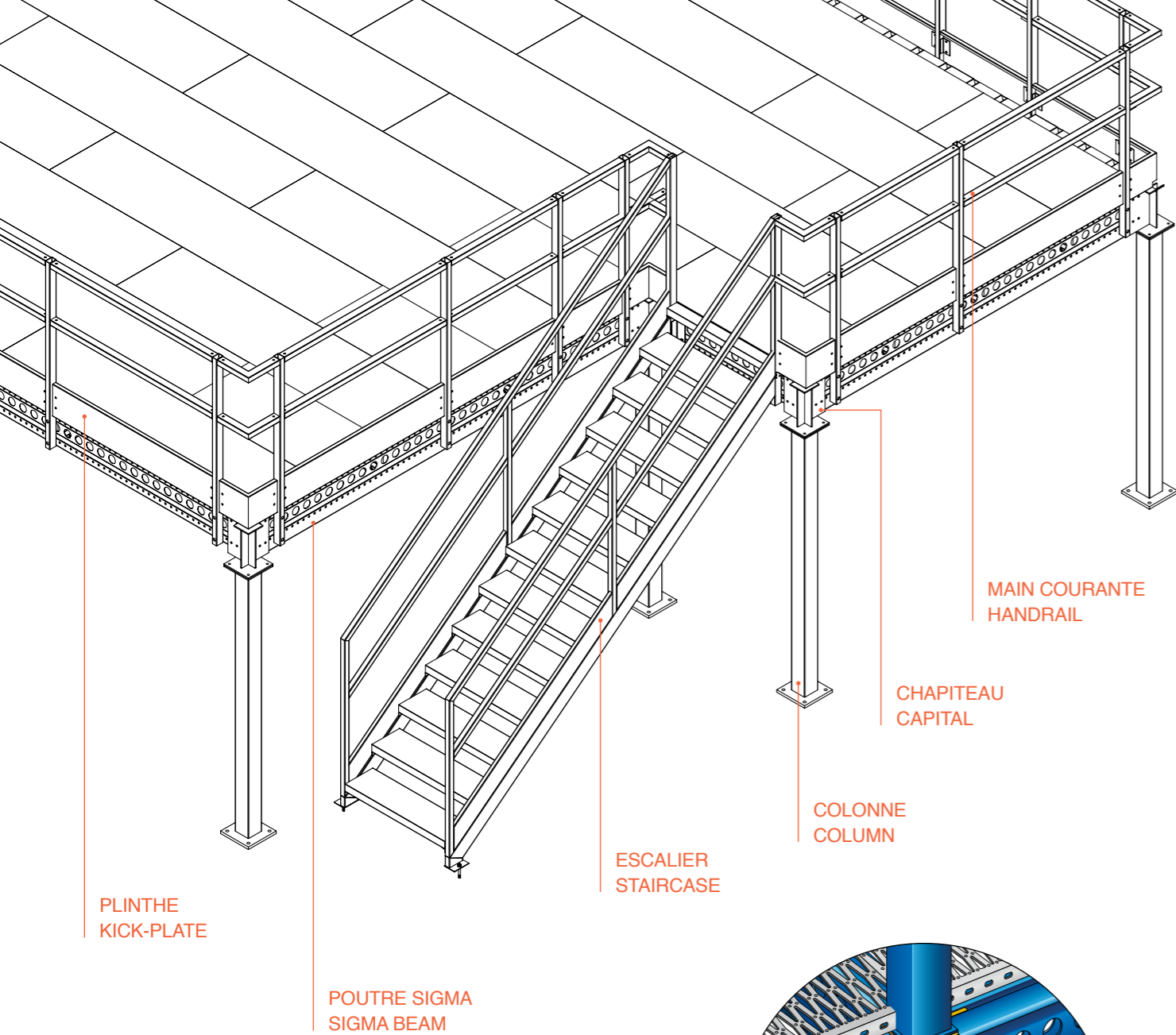

Les chapiteaux, disponibles en plusieurs versions, sont fixés aux colonnes de manière à ce que les différents éléments interagissent. Les poutres, fabriquées avec un profil sigma à 8 plis, sont disponibles en plusieurs épaisseurs et dimensions, en fonction de la capacité de charge demandée, et sont adaptées au passage de tuyaux. Le plancher est généralement réalisé en lames de tôle galvanisée, perforée ou pleine, en tôle ondulée et/ou en bois. La construction est complétée par des escaliers d'accès, des garde-corps de protection et des portillons de plusieurs types.

The capitals, available in several versions, are fixed to the columns, which allows the various elements to interact with each other. With an eight-fold sigma profile, the beams come in a variety of thicknesses and sizes, according to the required load capacity and are suitable for the installation of ducting. The flooring is usually made of galvanised, perforated or closed sheet metal strips or of corrugated sheet iron and/or wooden panels. The structure also includes staircases, railings, and different types of gates.

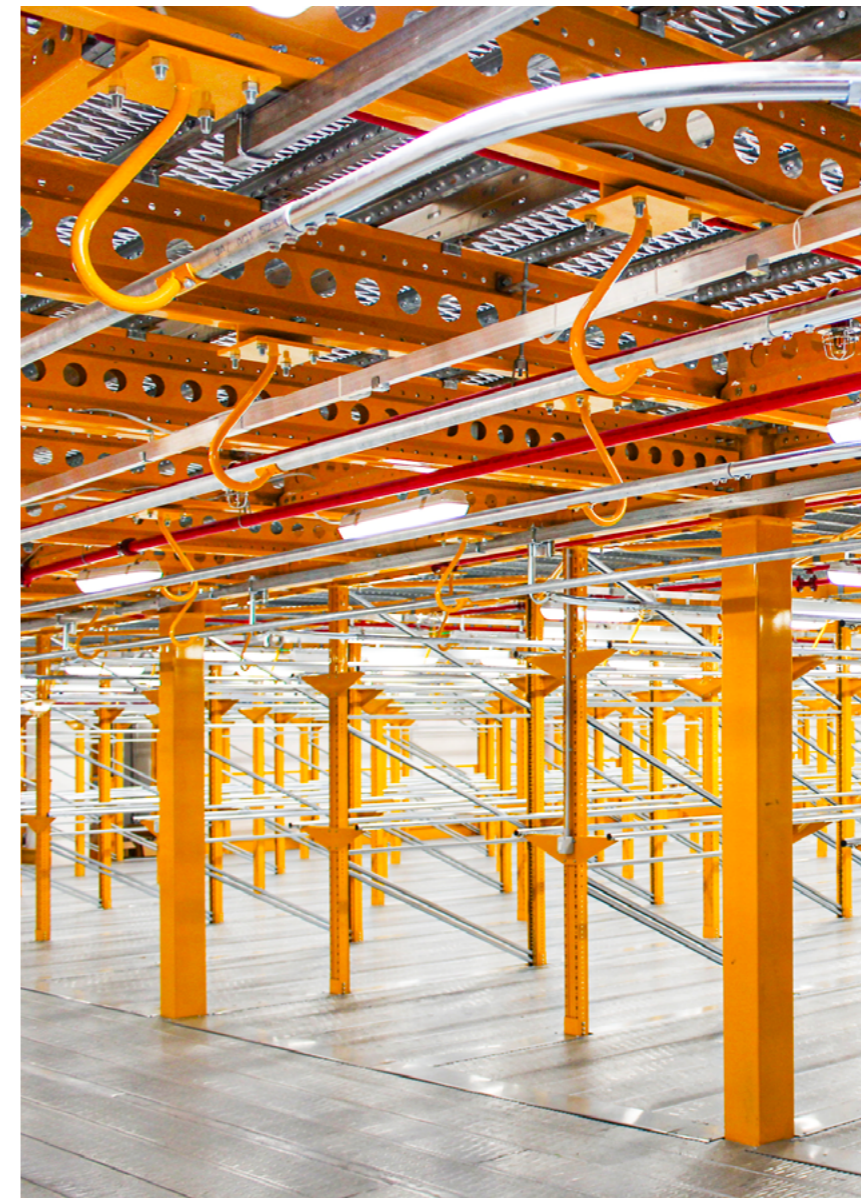
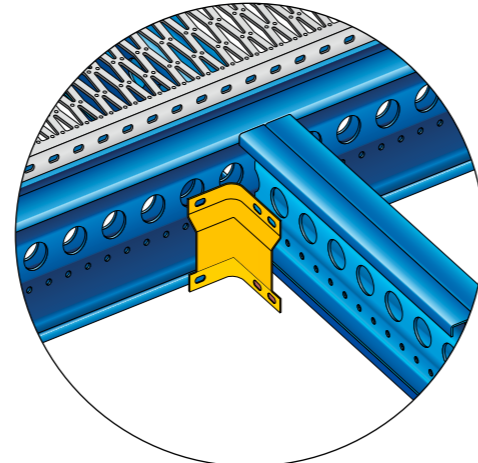
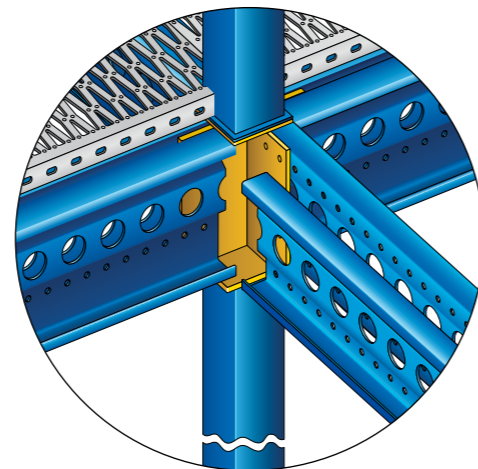

La plateforme GL8 n'est pas seulement utilisée comme zone de stockage pour les entrepôts, mais peut également être utilisée pour les bureaux, les stands d'exposition, les passerelles de maintenance et bien plus encore.

The GL8 mezzanine floor is not only used as a storage area in warehouses, but can also be used for offices, exhibition stands, maintenance walkways, and much more.



armes s.p.a.
Via Bivio San Vitale, 58
36075 Montecchio Maggiore
Vicenza, Italy

T. +39 0444 604111
info@armes.it • www.armes.it